

# 取扱説明書

## レンジフード (プロペラファン 1速、2速)

品番 WAP-60/61

WSP-60/61

WAP-75/71

WSP-75/71

WAP-90/91

WSP-90/91

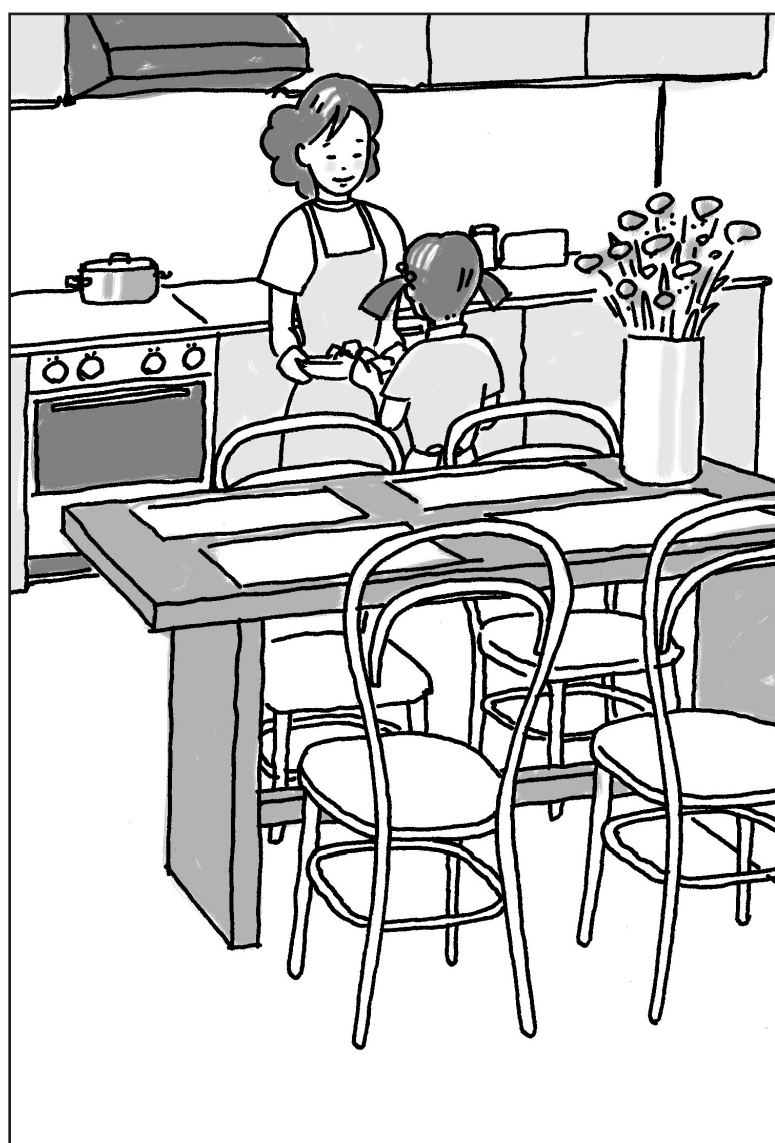

このたびは、レンジフードをお買い上げいただき、ありがとうございました。

ご使用前に必ずこの取扱説明書をよくお読みのうえ、正しくお使いください。

### 目次

△安全上のご注意	1
各部のなまえ	2
ご確認ください	2
ご使用についての注意	3
使い方	3
お手入れのしかた	4.5
故障と思われる前に	5
仕様とアフターサービスについて	6

ご使用前に必ずこの説明書をお読みください。



WATANABE  
Manufactory Company Limited

# 安全のため必ずお守りください







安全に使用していただくための重要な項目ですので必ずお読みください。

ここに示した事項は、安全に関する重大な内容の記載です。表示と意味は次のようになっています。

**警告** 誤った取り扱いをしたときに、死亡や重傷等の重大な結果に結び付く可能性が大きいもの。

**注意** 誤った取り扱いをしたときに、傷害を負う危険または物的損害に結び付く可能性があるもの。

本文中に使われている図記号の意味は次のとおりです。

	「禁止」事項		分解・修理・改造禁止		電源プラグを抜く
	指示に従う		接触禁止		水場での使用禁止

## 警告



### 修理分解はしない

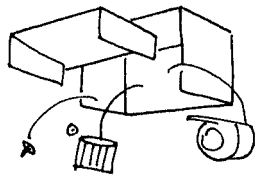

- 修理技術者以外の人は、絶対に分解したり修理改造は行わないで下さい。発熱したり、異常作動してけがをする恐れがあります。

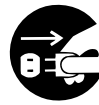

### お手入れは「切」にしてから

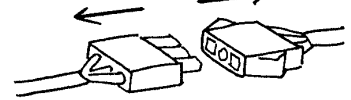

- お手入れ及び電球の交換の際には、本体のスイッチを必ず「切」にし、電源プラグを抜くか、又は電源用コネクターをはずしてください。さらに、分電盤のブレーカーを切ってください。（ぬれた手で触らないでください）感電の恐れがあります。



### 水をかけたりしない

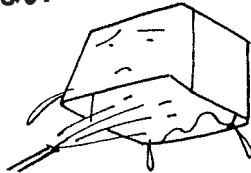

- 水につけたり、水をかけたりしないでください。ショート・感電や火災の恐れがあります。



### ガスもれのときはスイッチを入れない

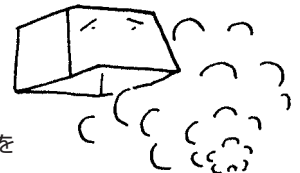

- ガスもれの時は換気扇スイッチを入れないでください。スイッチ・モーターの火花によりガス爆発の原因となります。

## 注意



### 調理中や運転中に部品をはずさない

- 調理中や運転中にグリスフィルター等の部品をはずそうとしないでください。落下によりけがをする恐れがあります。



### 部品を扱うときは手袋使用

- 部品を取りはずすときや、洗うときは必ずゴム手袋を着用してください。金属端面などでけがをする恐れがあります。



### 運転中は指や物を入れない

- 運転中は危険ですから、羽根の中に指や物を入れないでください。けがの恐れがあります。



### 羽根や部品の取り付けは確実に

- 羽根や部品の取り付けは確実に行ってください。落下によりけがをする恐れがあります。



### 電源プラグは確実に差し込む

- 電源プラグはコンセントに確実に差し込んでください。火災の原因になります。



### 電源コードを傷めない

- 電源プラグを抜くときは、コードを持って引き抜かないでください。電源コードが断線し、火災の原因になります。



### 電源プラグのお手入れを

- 定期的に電源プラグを抜き、プラグのほこり等を除去してください。湿気などで絶縁不良になり、火災の原因になります。

## 各部のなまえ

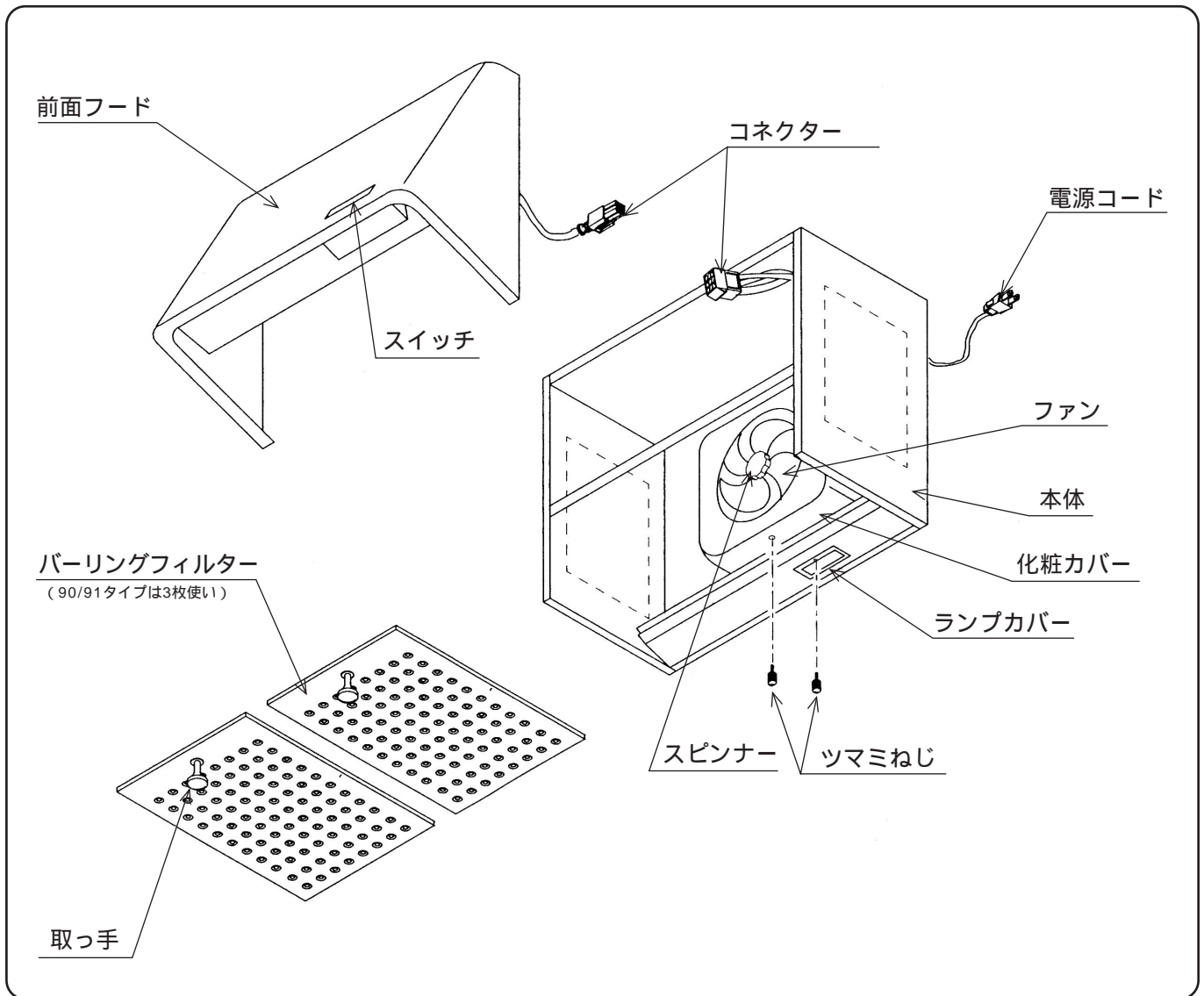

## ご確認ください

- レンジフードがしっかり取付いていますか。  
しっかり取付いていないと、騒音、振動の原因となります。
- 取付け高さは、レンジの真上バーリングフィルターまで80cmが適当です。  
東京都火災予防条例では、バーリングフィルターの下端がレンジ真上から80cm以上必要です。
- 部屋に空気の入入口はありますか。  
給気がない場合、排気効果をいちじるしく低下させます。

## ご使用についての注意

- 高温になる使いかたはやめてください。  
故障の原因となります。
  - レンジなどの空だきはしない。
  - 周囲温度40℃を越える場所では使わない
  - ガス湯沸器側から50cm以上離す。
- なべなどの油に火がついた時は、運転を停止してください。  
ファンが回っていると、火の勢いがよけい強くなります。
- レンジ使用時は必ず運転してください。  
高温によって、レンジフードの故障の原因となります。
- ファンが回転中は危険ですから指や物など絶対に入れないでください。
- 故障の原因になりますのでファンをはずしたまま（無負荷）でモーターを長時間回さないでください。
- バーリングフィルターは必ずつけてご使用ください。  
フィルターは専用のものでご使用ください。一般市販品をご使用になりますと、吸込みが悪くなったり、音が大きくなり故障の原因となります。
- 照明は指定されたワット数の電球をご使用ください。  
ワット数を越えた電球をご使用になりますと、電球の発熱による火傷の恐れがあります。

## 使い方

### スイッチの操作

〈1速〉



〈2速〉

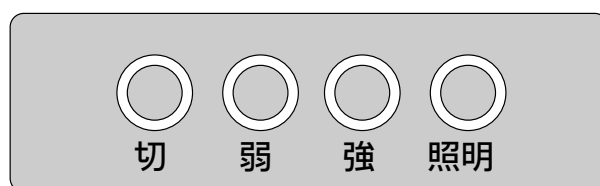

〈1速〉 **切/入** …スイッチを押すとファンが運転します。もう一度押すと停止します。

〈2速〉 **切** …スイッチを押すとファンが停止します。

**弱** …煙、臭いなどが少ない場合や静かに運転したい場合は「弱」をご使用ください。

**強** …魚焼きなど煙、臭いが多量に発生する場合や、早く換気したい場合は「強」をご使用ください。

〈共通〉 **照 明** …照明スイッチを押すとランプが点灯します。調理中、手元が暗い場合などにご使用ください。もう一度押すとランプは消えます。

# お手入れのしかた

## 1.お手入れ時のご注意

- 電源プラグをコンセントから抜くかまたは電源ブレーカーを「切」にしてください。  
電源スイッチを「切」にしてコネクターをはずしてください。
- スイッチ、コネクター、モーターなどの電気部品に水が絶対かからないように注意してください。

## 2.お手入れの順序

※前面フードを本体から取外さないで以下の分解をしてください。

- ① 電源スイッチを「切」にして電源プラグをコンセントから抜くかまたは電源ブレーカーを「切」にしてください。

- ② バーリングフィルターをはずしてください。  
取っ手をつかんで奥に押しながら下げるとはずれます。(図1)

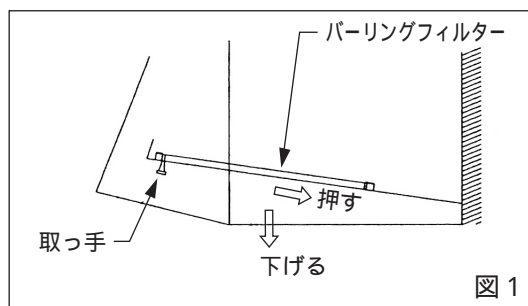

- ③ コネクターを抜いてください。  
前面フード側と本体側を中継しているコネクターをつまんで抜いてください。(図2)(図3)

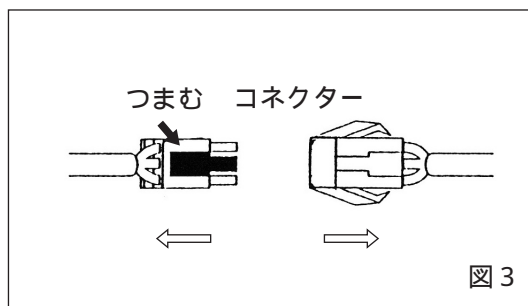
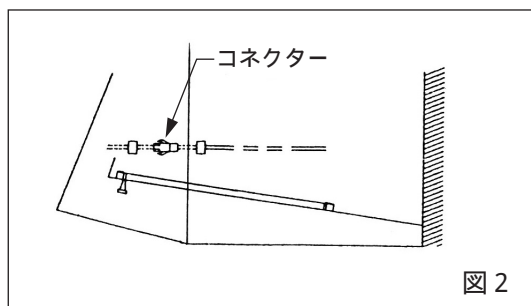

- ④ 換気扇のファンをはずしてください。  
ファンを軽く手で押え、スピナーを「ユルム→」の方向にまわし、スピナーをはずしてからファンを軸より抜いてください。(図4)  
組み立ての場合は、モーターの軸のピンの位置にファンのミゾを合わせ、スピナーをしめつけてください。  
ファンの向きは、「ミゾ」の方を軸のピンに向けてください。

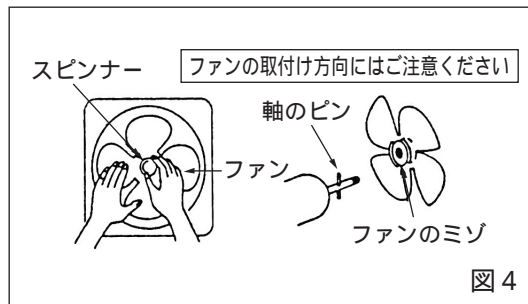

- ⑤ 化粧カバーをはずしてください。  
下部のツマミねじをゆるめ、手前に引くと化粧カバーははずれます。(図5)

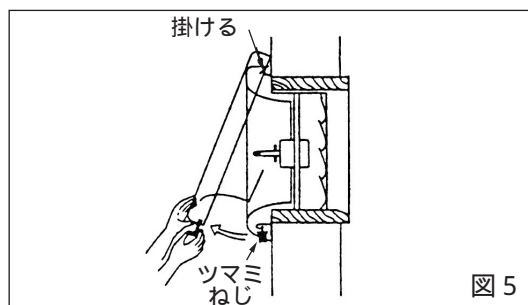



### 3.お手入れのしかた

- ① けが防止のため、お手入れには厚手の手袋をお使いください。
- ② 塗装の変質、変色、はがれなどの防止のためベンジン、シンナー、ガソリン、などの溶剤や金属たわしなどは使わないでください。
- ③ レンジフードは汚れやすいので、3か月に1度程度（パーリングフィルターは1か月に1度程度）お手入れしてください。
- ④ パーリングフィルター、ファン、化粧カバー及びスピナーの掃除は中性洗剤を溶かしたぬるま湯（約40℃）に十分浸して、金属以外のタワシなどで汚れを落とした後水洗いし水などなくなるまでふき取り、乾燥させてください。
- ⑤ レンジフード本体及び前面フードの汚れは中性洗剤をとかした布でふきとり、空ぶきしてください。
- ⑥ モーターの汚れは乾いた布でごみ等をふき取ってください。  
水は使用しないでください。モーター軸受けは注油の必要はありません。
- ⑦ 電球はランプカバーのつまみねじをゆるめてお取り替えください。  
（電球は、60W以下の白熱灯をご使用ください。）

### 4.組み立て方

- ① お手入れ後の組み立ては「2.お手入れの順序」の項と逆の順序でおこなってください。
- ② ファン、スピナー、化粧カバー、つまみねじ、コネクター、フィルターは確実に装着してください。  
（ファンは変形させないように十分気をつけてください。）
- ③ 正常に運転するかどうか、次の項目を確かめてからご使用ください。
  - 電源プラグがコンセントに接続されていること。
  - コネクターが4ヶ所接続されていること。
  - ファン、スピナーなどが確実に取り付けられていること。（ファンの向きには注意。）
  - 運転時に異常な振動、騒音がないこと。

## 故障と思われる前に

### 修理を依頼される前に、もう一度確かめてください。

それでもなお異常のある場合は事故防止のため使用を中止し、電源を切ってお買い上げの販売店・工務店に点検、修理を依頼してください。

ご自身での修理は危険ですから絶対にしないでください。

症 状	点 検	処 理
スイッチを入れても 運転しない	プラグがコンセントから抜けていたり、不完全な差し込みになっていませんか？	プラグをコンセントに完全に差し込んでください。
	電源ブレーカーが切れていませんか？	ブレーカーを"入"にしてください。
異常音や振動がする	本体の取付ねじがゆるんでいませんか？	取付ねじをしめ込んでください。
	ファンのスピナーがゆるんでいませんか？	スピナーを完全にしめてください。
	ファンが変形していませんか？	販売店・工務店にご依頼ください。
排気が悪い	新鮮な空気の取り込口はありますか？	空気の取り込口を設けてください。
	近くの窓が開いていて風が吹込んでいませんか？	窓を閉じてください。

# 仕 様

## 1速の場合

電 圧(V)	周 波 数	速 度 調 整	消 費 電 力(W)	風 量(m³/h)	騒 音(dB)
100	50Hz	—	30	680	36
	60Hz	—	36	680	37

## 2速の場合

電 圧(V)	周 波 数	速 度 調 整	消 費 電 力(W)	風 量(m³/h)	騒 音(dB)
100	50Hz	強	30	680	36
		弱	27	450	31
	60Hz	強	36	680	37
		弱	30	420	30

# アフターサービスについて

## 修理を依頼されるときは

- 「故障と思われる前に」の項目を調べていただき、なお異常が認められる場合にはまず運転を停止し、電源プラグを抜いてお買い上げの販売店・工務店にご連絡ください。

## 修理料金の仕組み

- 技術料  
故障した製品を正常に修復するための料金です。技術者の人件費、技術教育費、測定機器等設備費、一般管理費等が含まれています。
- 部品代  
修理に使用した部品代金です。その他修理に付帯する部材等が含まれています。

## 補修用性能部品の保有期間

- レンジフードの補修用性能部品の保有期間は製造打ち切り後6年です。補修用性能部品とは、その製品の機能を維持するために必要な部品です。

## ご不明な点は

- ご不明な点はお買い上げの販売店・工務店または弊社にご相談ください。

- 出張料  
製品のある場所へ技術者を派遣する場合の費用です。別途、駐車料金をいただく場合があります。

**お客さまメモ** ( お買い上げの際に記入しておきますと、修理などを依頼されるとき便利です。 )

形 名	
お 買 上 げ 日	年 月 日
お 買 上 げ 販 売 店	( ) -

## 愛情点検



## ●長年ご使用の換気扇の点検を！

ご使用の際  
このようなことは  
ありませんか

- スイッチを入れても羽根が回転しない。
- 運転中に異常音や騒音がする。
- 回転が遅いまたは不規則。
- こげ臭いにおいがする。
- その他異常を感じる場合。

**使用  
中止**

換気扇の補修用性能部品の最低保有期間は製造打ち切り後6年です。

故障や事故防止のため電源プラグを抜くか、又は電源を切って必ず販売店・工務店にご連絡ください。  
点検、修理に要する費用は販売店・工務店にご相談ください。



## 株式会社 渡辺製作所

■本 社 〒370-0346  
群馬県太田市新田上田中町1259-8  
TEL (0276) 57-0175 (代)  
FAX (0276) 57-0591

■営業直通 TEL (03) 3538-6690  
FAX (03) 3538-6691