

# ◐ 長丸形パイプフード ◐ (ステンレス製)

φ150用 防火ダンパー付 120℃ 排気/給気兼用

[GFL-150ED(N)120]

色: ステングレー(ツヤ有り) マンセル値: 5Y7/0.5  
(アクリル焼付け塗装仕上)

番号	品名	材質	素材寸法	数量	備考
1	本体	SUS304	t=0.4	1	
2	フード	SUS304	t=0.5	1	
3	ガラリ	SUS304	t=0.5	1	低圧損タイプ
4	本体フック	SUS304	t=0.3	4	
5	防火ダンパー	SUS304			
6	温度ヒューズ				低温ハンダ・120℃

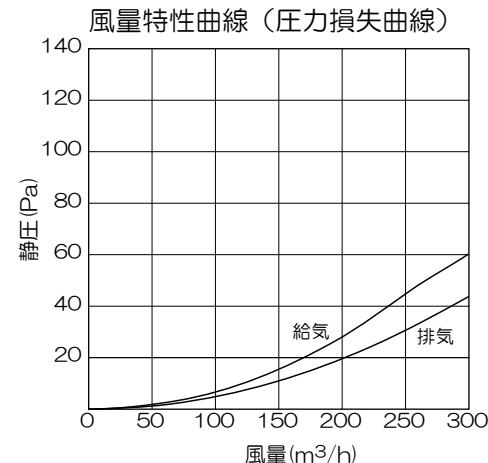
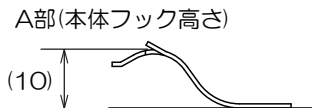
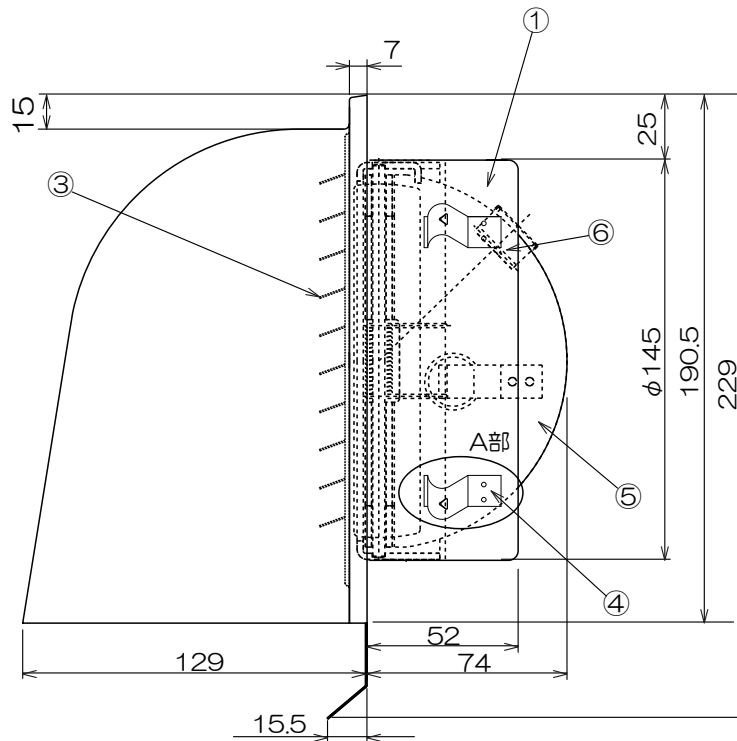
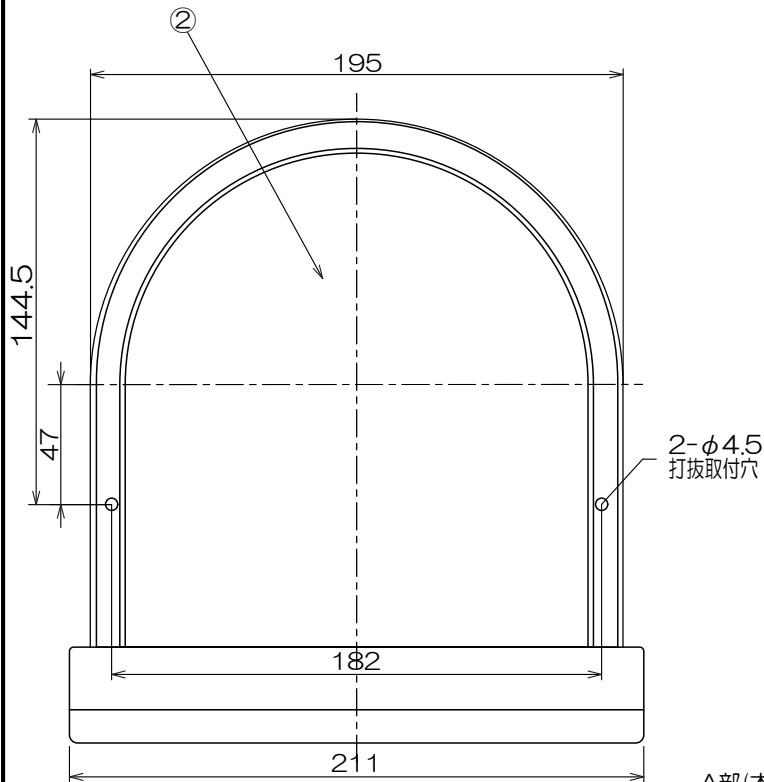

塩ビ管φ150×750mm装着時の風量試験  
局部圧力係数(ξ) 3.28(排気) 4.52(給気)

防火ダンパー(120℃) 型式 TBD-150-120 証明書 第16EG182号  
 ・シンプルな逆U型フード  
 ・雨水の侵入を防ぐフード付  
 ・1ケース12ヶ入

機種	長丸パイプフード 【φ150】	図番	20200731-06K	尺度	
図名	外形寸法図 GFL-150ED(N)120	製図	(印)	検図	(印)
日付	2020/07/31				

**高須産業株式会社**

\*製品の仕様は、改良のため予告なしに変更することがありますのでご了承ください。