

150長丸パイプフード (ステンレス製) 防火ダンパー付 (120)

GFL-150ED (クリアー塗装仕上げ)
 GFL-150ED-OB (オートムブラウン塗装仕上げ)

番号	品名	材質	素材寸法	数量	備考
1	本体	SUS 304	t=0.5	1	
2	フード	SUS 304	t=0.6	1	
3	ガラリ	SUS 304	t=0.5	1	低圧損タイプ
4	リベット	SUS 304	3x 3.2	3	薄丸中空
5	シャフト	SUS 304	5x 144	1	
6	ブレード	SUS 304	t=1.5	2	
7	スプリング	SUS 304	1.0	1	
8	ブラケット	SUS 304	t=0.8	4	
9	温感ヒューズ	C1220P	t=0.5	1	リン脱酸銅
10	ダンパーフレーム	SUS 304	t=1.5	1	
11	低音ハンダ				120
12	ヒューズブラケット	SUS 304	t=0.5	2	
13	フード固定ビス	SUS 304	M4x 6	2	
14					

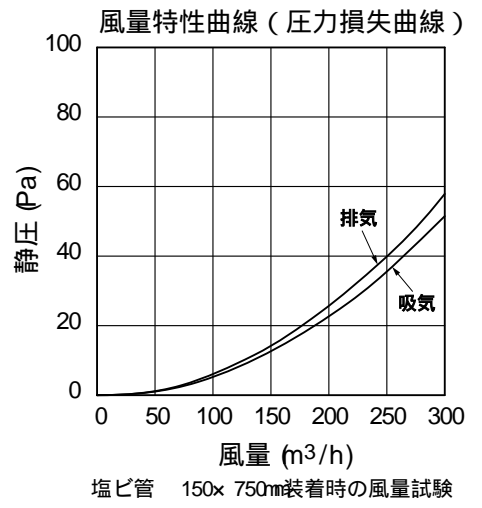
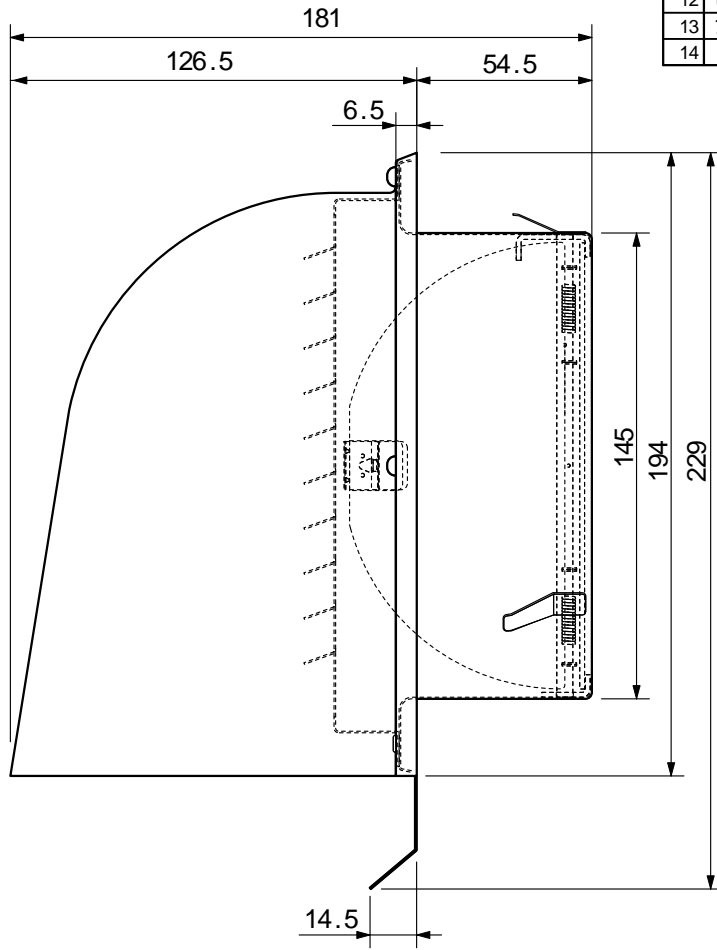
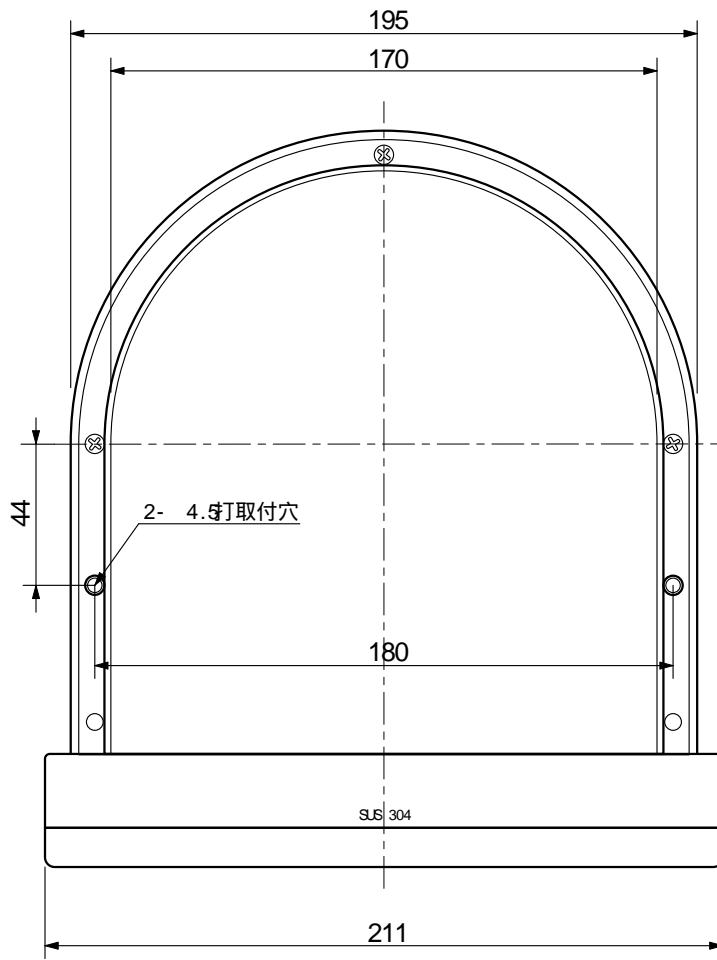

- ・ 150パイプ用
- ・ 防火ダンパー付 (120)
- ・ シンプルな逆U型フード
- ・ 強制 / 自然換気用
- ・ 雨水の侵入を防ぐフード付
- ・ オールステンレス製
- ・ 1ケース 12ヶ入

機種	150長丸パイプフード	図番	20031126-04	尺度	
図名	外形寸法図 GFL-150ED	製図	(馬場)	検図	(高須)
日付	2003/11/26				



* 製品の仕様は、改良のため予告なしに変更することがありますのでご了承ください。