

100パイプフード (ステンレス製) 防火ダンパー付 (72)

GF-100ED (クリアー塗装仕上げ)

番号	品名	材質	素材寸法	数量	備考
1	本体	SUS 304	t=0.5	1	
2	フード	SUS 304	t=0.6	1	
3	ガラリ	SUS 304	t=0.5	1	低圧損
4	リベット	SUS 304	3x 3.2	3	薄丸中空
5	シャフト	SUS 304	5x t1x 93	1	
6	ブレード	SUS 304	t=0.5	2	
7	スプリング	SUS 304	1.0	1	
8	ブラケット	SUS 304	t=0.8	4	
9	温感ヒューズ	SUS 304	t=0.5	1	リン脱酸銅
10	スリーブ	SUS 304	t=1.5	1	
11	振れ止め用ビス	SUS 304	M4x 10	1	皿頭
12	低音ハンダ				72
13	ヒューズブラケット	SUS 304	t=0.5	2	
14	フード固定ビス	SUS 304	M4x 6	2	

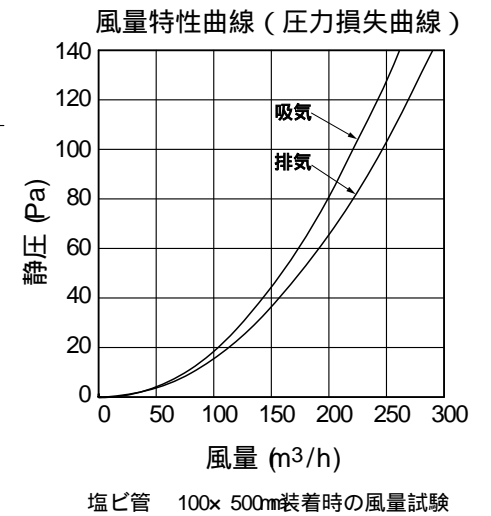
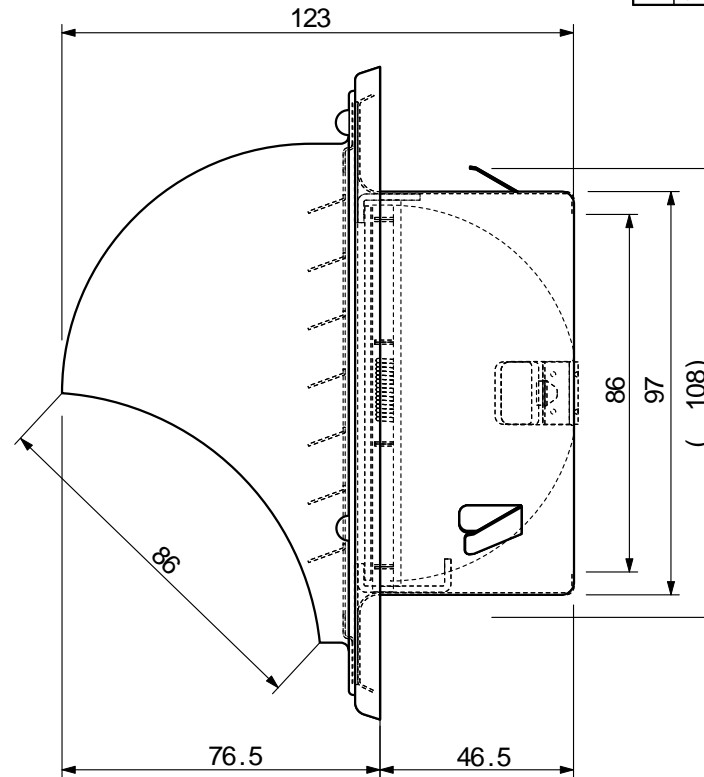
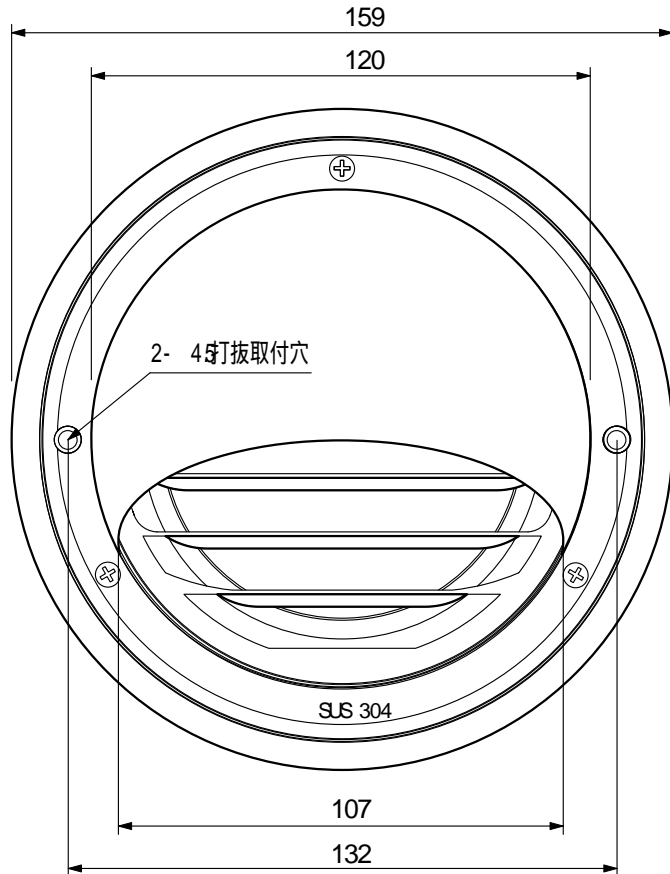

- ・ 100パイプ用
- ・ 防火ダンパー付 (72)
- ・ 強制 / 自然換気用
- ・ 雨水の侵入を防ぐフード付
- ・ オールステンレス製
- ・ 1ケース 36ヶ入

機種	100型パイプフード	図番	20031016-02	尺度	
図名	外形寸法図 GF-100ED	製図	(馬場) 検図 (高橋)	日付	2003/10/16

高須産業株式会社

* 製品の仕様は、改良のため予告なしに変更することがありますのでご了承ください。