

# ● 平形パイプフード ● (ステンレス製)

φ100用 排気/給気兼用

[GN-100EN]

色：ステングレー(ツヤ有り) マンセル値：5Y7/0.5  
(アクリル焼付け塗装仕上)

番号	品名	材質	素材寸法	数量	備考
1	本体	SUS304	t=0.5	1	
2	ガラリ	SUS304	t=0.5	1	低圧損タイプ
3	ビス	SUS304	M4×6	3	
4	本体フック	SUS304	t=0.5	3	

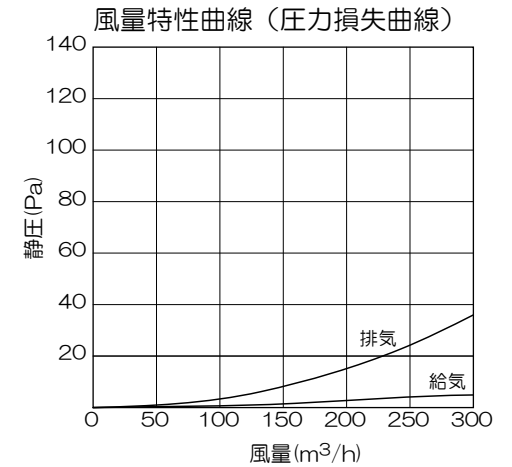
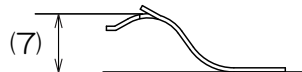
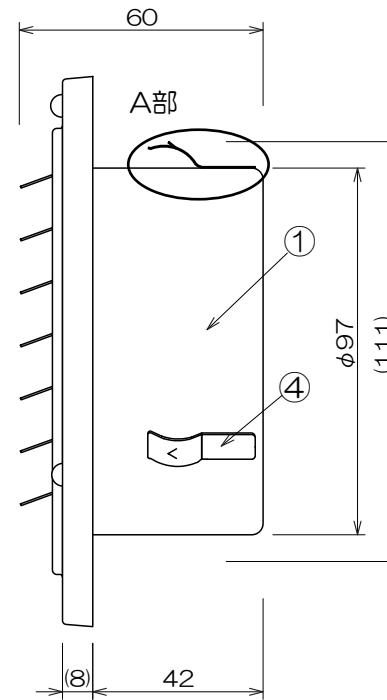
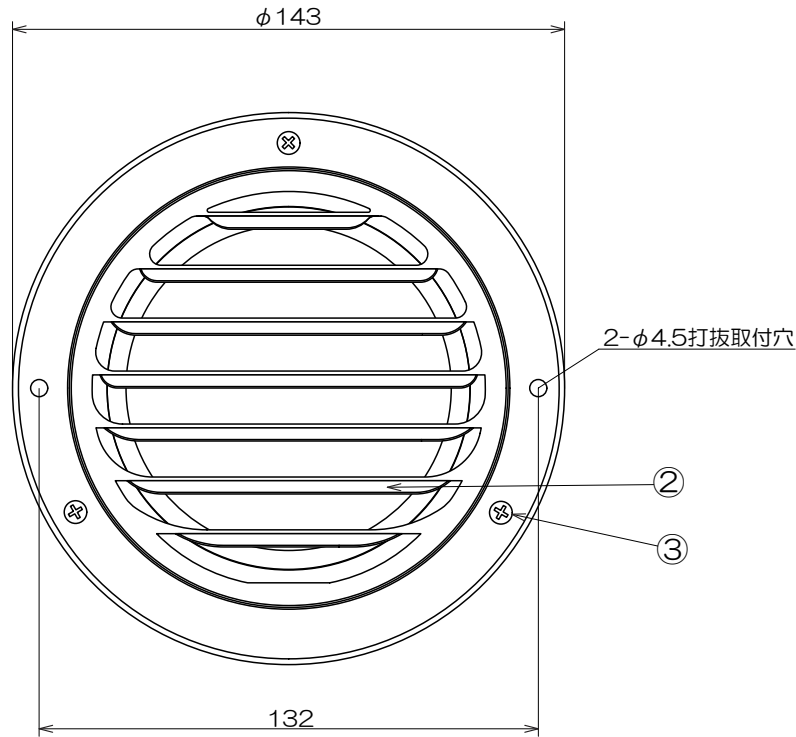

塩ビ管φ100×500mm装着時の風量試験  
局部圧力係数(ξ) 0.46(排気) 0.28(給気)

・1ケース36ヶ入

機種	平型ベントキャップ (φ100)	図番	20200730-01K	尺度	
図名	外形寸法図 GN-100EN	製図	(印)	検図	(印)
日付	2020/07/30	<b>高須産業株式会社</b>			

\*製品の仕様は、改良のため予告なしに変更することがありますのでご了承ください。