

● 平形パイプフード ● (ステンレス製)

φ150用 防火ダンパー付72℃ 排気/給気兼用

[GN-150EDN72]

色：ステングレー(ツヤ有り) マンセル値：5Y7/0.5
(アクリル焼付け塗装仕上)

番号	品名	材質	素材寸法	数量	備考
1	本体	SUS304	t=0.5	1	
2	ガラリ	SUS304	t=0.5	1	低圧損タイプ
3	ビス	SUSXM7	M4×6	3	
4	本体フック	SUS304	t=0.5	4	
5	防火ダンパー	SUS304			
6	温度ヒューズ				低温ハンダ・72℃

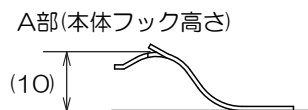
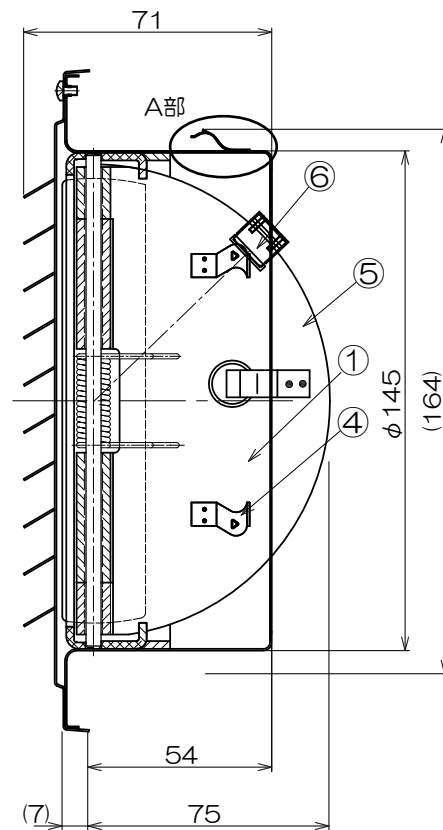
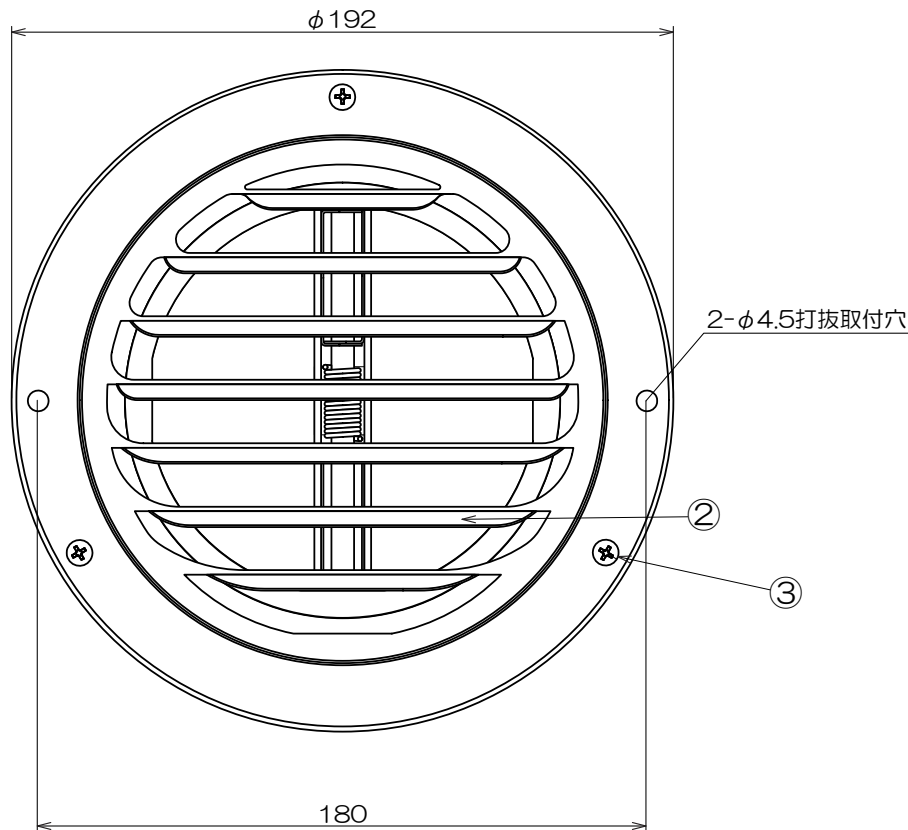

風量特性曲線 (圧力損失曲線)

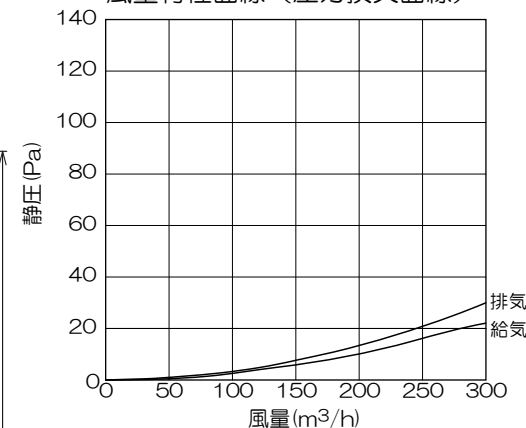

塩ビ管φ150×750mm装着時の風量試験
局部圧力係数(ξ) 2.25(排気) 1.58(給気)

防火ダンパー(72℃)

型式 TBD1-150-72

証明書 第19EG292号 ・1ケース18ヶ入

機種	平型バントキャップ (φ150)	図番	20200730-05K	尺度	
図名	外形寸法図 GN-150EDN72	製図	(製)	検図	(査)
		日付	2020/07/30		

高須産業株式会社

*製品の仕様は、改良のため予告なしに変更することがありますのでご了承ください。