

レンジフード

WAP-60/61
WAP-75/71
WAP-90/91
WSP-60/61
WSP-75/71
WSP-90/91

据付説明書



安全のため必ずお守りください

製品を安全に正しく取付け、お客様への危害や損害を未然に防止するためのものです。必ずお読みください。

ここに示した事項は、安全に関する重大な内容の記載です。表示と意味は次のようになっています。

- 警告** 誤った取り扱いをしたときに、死亡や重傷等の重大な結果に結び付く可能性が大きいもの。
注意 誤った取り扱いをしたときに、傷害を負う危険または物的損害に結び付く可能性があるもの。

本文中に使われている図記号の意味は次のとおりです。

	「禁止」事項		分解・修理・改造禁止		アースを接続する
	指示に従う		接触禁止		水場での使用禁止
	電源プラグを抜く				

WAP.03.1.S

お取付前の注意事項

- 部屋全体の換気には他の換気扇（ダクト用換気扇、または一般用換気扇）を併用してください。（レンジフードは局所排気専用です。）
- 取付工事の際は手袋、軍手などを使用してください。
- 取付高さは標準80cmです。（但し、消防法により規制される場合がありますので注意してください。
製品はレンジの真上に取付け、取付高さはレンジより80以上cmの高さに取付けます。高すぎると排気効果が低下し、低すぎると台所での仕事のさまたげになったり、高熱による故障の原因になります。（図1）
- ガス湯沸器の上部は高温になるので、湯沸器の真上には取付けしないでください。（図1）
- ダクト排気は絶対にしないでください。
- 空気の取入口を設けてください。
密閉された部屋で使用の場合は、空気取入口の位置はレンジフードと反対側に設け、大きさは排気口の大きさ（ $\square 290\text{mm}$ ）以上にしてください。（図2）
- 製品の重量は16~20kgです。取付面の補強下地の有無及び強度をよく調べて取付けてください。
- レンジフード用コンセントは専用コンセントを使用してください。（交流単相100Vです。）
- 電源コードは傷付けないよう配線してください。



図1



図2

警告

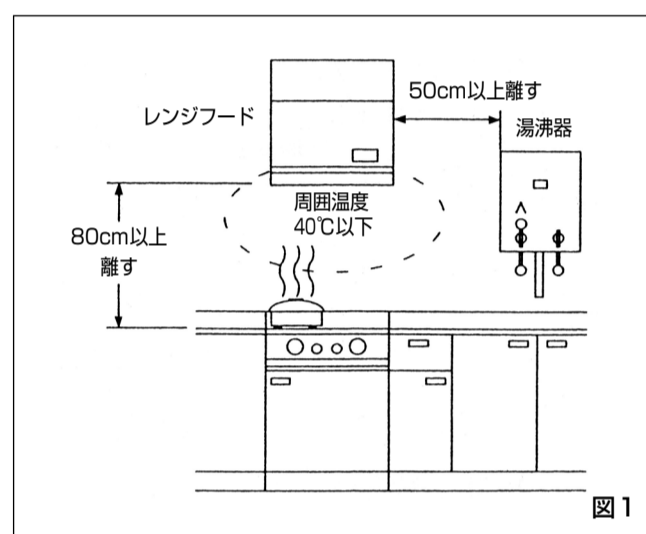
	修理分解はしない ●修理技術者以外の人は、絶対に分解したり修理改造は行わないで下さい。発火したり、異常作動してけがをする恐れがあります。		水をかけたりしない ●水につけたり、水をかけたりしないでください。ショート・感電や火災の恐れがあります。
	電源プラグのお手入れを ●電源プラグは、刃及び刃の取付面にほこりが付着している場合は、よく拭いてください。火災の原因になります。 ※プラグの周りをシールドしてください。		壁貫通工事は注意 ●メタルラス張り、ワイヤラス張り、または、金属板張りの木造の建造物に金属製ダクトが貫通する場合、金属製ダクトとメタルラス、ワイヤラス、金属板とが電氣的に接触しないように取り付けてください。漏電した場合、発火することがあります。

注意

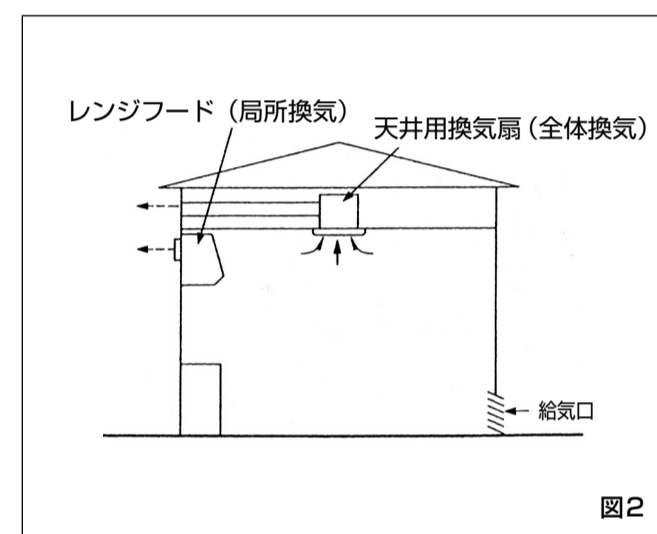
	羽根や部品の取り付けは確実に ●羽根や部品の取り付けは確実に行ってください。落下によりけがをする恐れがあります。		電源プラグを持って抜く ●電源プラグを抜くときには、必ず電源プラグを持って引き抜いてください。感電やショートして発火することがあります。
	強度のある所に取付ける ●本体の取り付け工事は十分強度のあるところを選んで確実に行ってください。落下によりけがをする恐れがあります。		交流100V以外禁止 ●交流100V以外では使用しないでください。火災・感電の原因となります。

付属品

① ワッシャー付き丸木ねじ (4.1×22) (4本) 換気扇取付用 	② ワッシャー付き丸木ねじ (4.1×50) (6本) 本体取付用 	③ うちねじ (2ヶ)
④ プッシュ (6本) 本体取付用 	⑤ タップタイトねじ (M4×10) (4本) スライド金具用 	

別売部品

① 前幕板 <table border="1"> <thead> <tr> <th>品名</th> <th>A寸法</th> </tr> </thead> <tbody> <tr> <td>WPMG-610A</td> <td>599mm</td> </tr> <tr> <td>WPMG-710A</td> <td>749mm</td> </tr> <tr> <td>WPMG-910A</td> <td>899mm</td> </tr> </tbody> </table> 付属部品：①タップタイトねじ(M4×10)(4本)	品名	A寸法	WPMG-610A	599mm	WPMG-710A	749mm	WPMG-910A	899mm
品名	A寸法							
WPMG-610A	599mm							
WPMG-710A	749mm							
WPMG-910A	899mm							
② 横幕板 <table border="1"> <thead> <tr> <th>品名</th> </tr> </thead> <tbody> <tr> <td>WPMC-32510A</td> </tr> </tbody> </table> 付属部品：①タップタイトねじ(M4×10)(2本) ②木ねじ(4.1×22)(3本)	品名	WPMC-32510A						
品名								
WPMC-32510A								

取付方法

1 レンジフードを分解する。

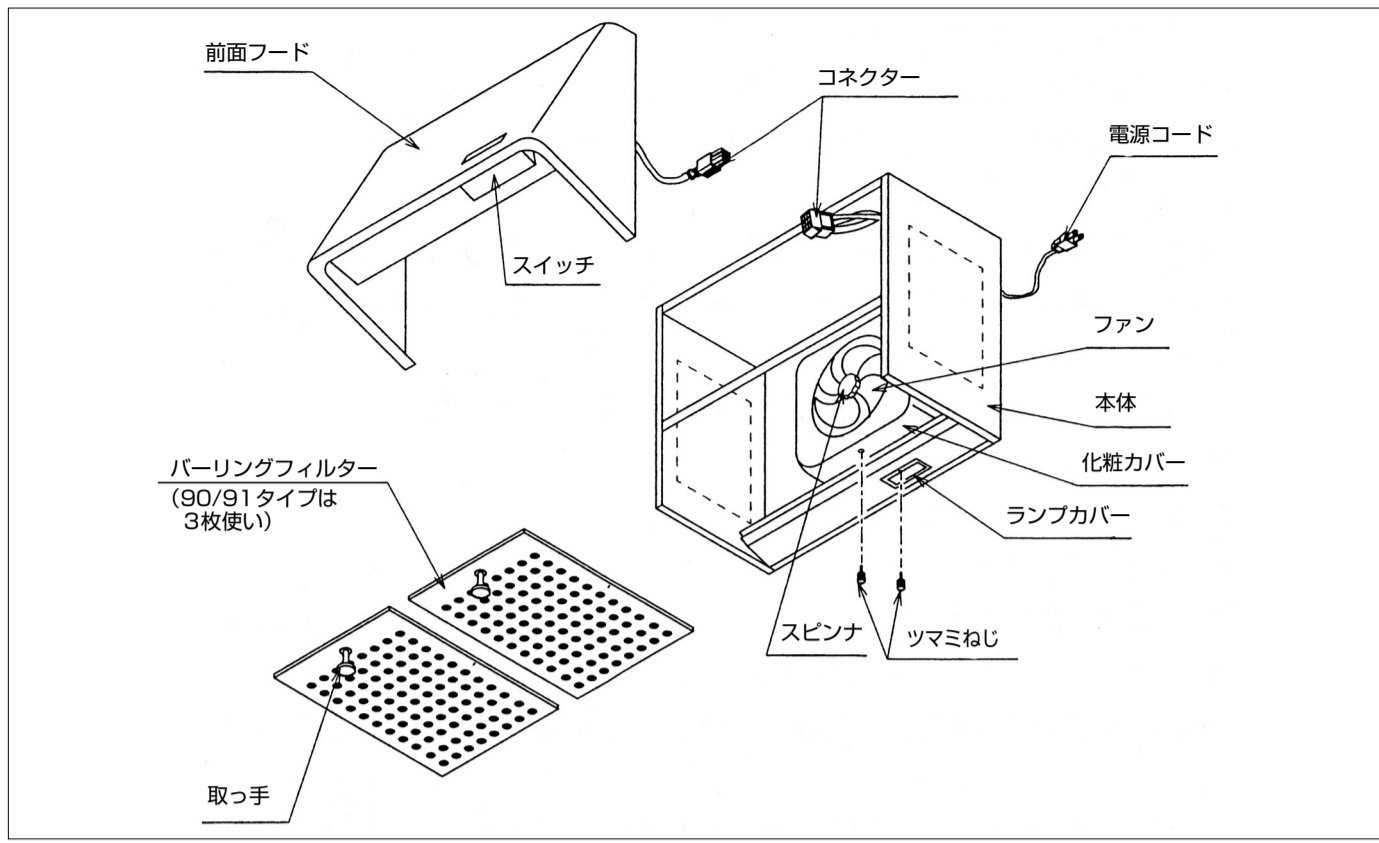

① パーリングフィルターをはずしてください。取っ手をつかんで奥に押しながら下げるとはずれます。(図3)

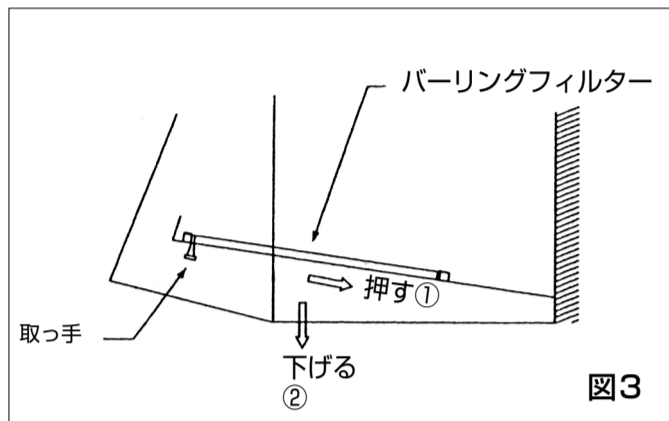

② コネクターを抜いてください。前面フード側と本体側を中継しているコネクターをつまんで抜いてください。(図4) (図5)

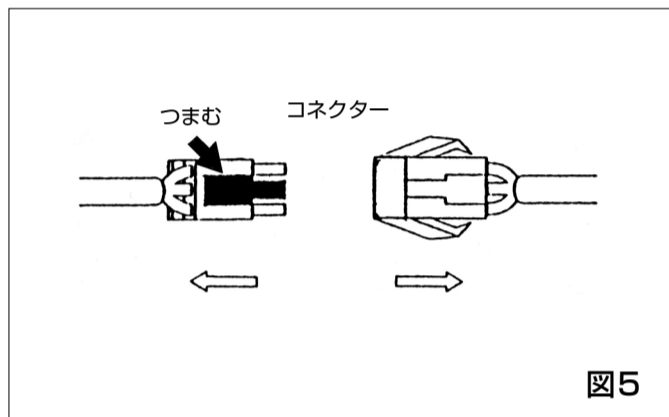
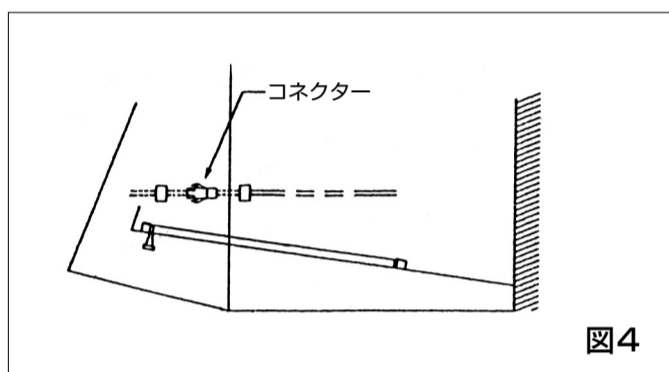

③ 前面フードをはずしてください。

- 前面フードを取り付けている左・右のツマミねじ(2本)をはずしてください。
- 前面フードを本体から少しずらして下側に下げるとはずれます。

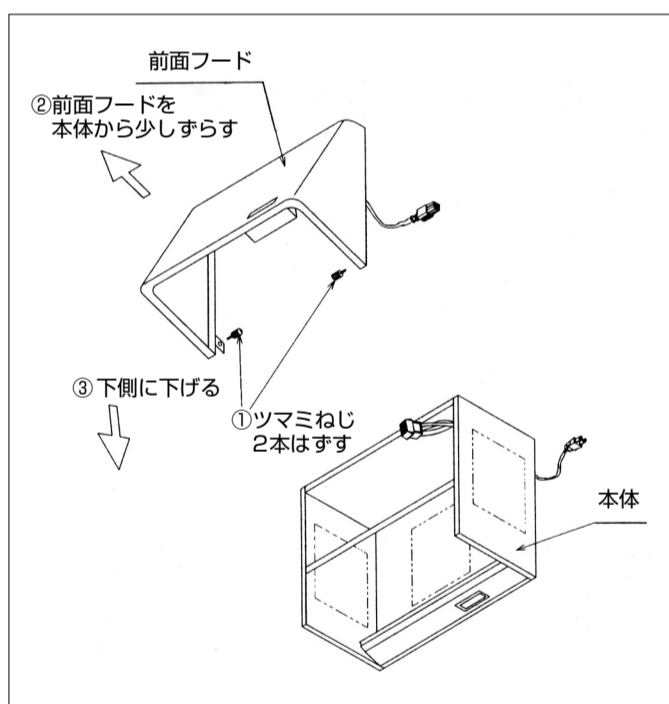

2 木枠を取り付ける。

① 換気扇木枠を取り付けてください。製品寸法図にもとづいて取り付け位置を決め、壁に排気口をあげ木枠をはめ固定してください。

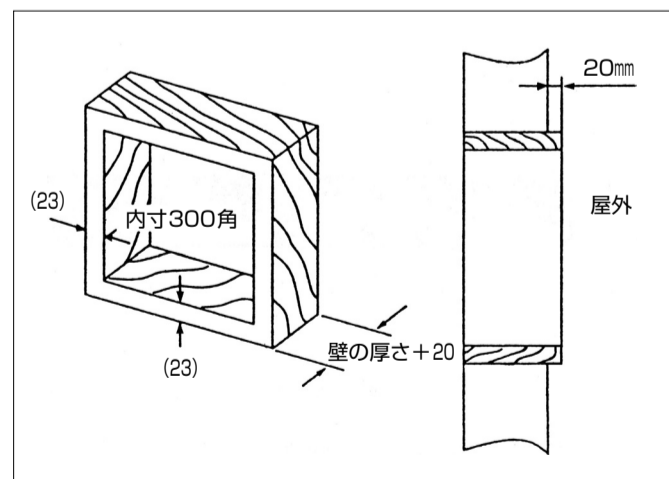

3 レンジフードを壁に取り付ける。

- ① 製品寸法図の引掛用ねじの位置に、ブッシュ、ワッシャー付丸木ねじ(4.1×50)(2本)を使い、壁にしめつけてください。
- ② レンジフード本体を引掛用ねじに引っ掛けて、残りの4ヶ所も、ブッシュ、ワッシャー付丸木ねじ(4.1×50)で固定してください。

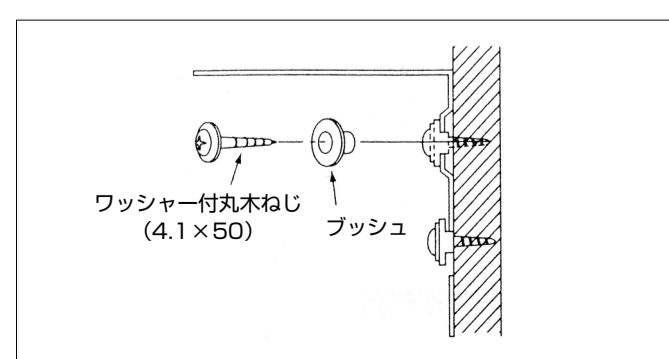
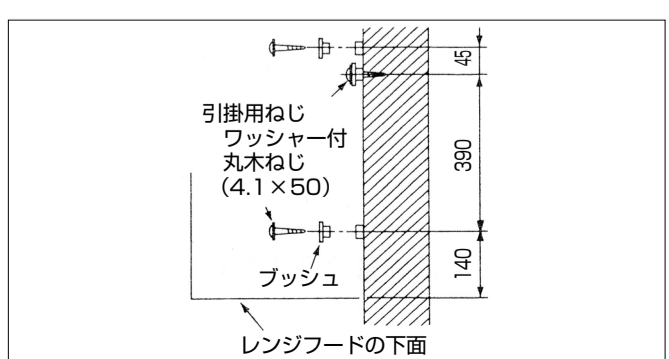

4 換気扇を取り付ける。

- ① レンジフード本体から、スピナー、ファン、化粧カバーをはずしてください。
- ② 換気扇取り付け板を換気扇フレームから取りはずして捨ててください。
- ③ 換気扇フレームを木枠にはめこみ、フレームの内側からうちねじ2本をしっかりと締めつけてください。またワッシャー付丸木ねじ(4.1×22)(4本)で取り付けられるときも、しっかりと締めつけてください。
- ④ 化粧カバーを取り付けてください。
- ⑤ ファンを取り付けスピナーで十分締めつけてください。

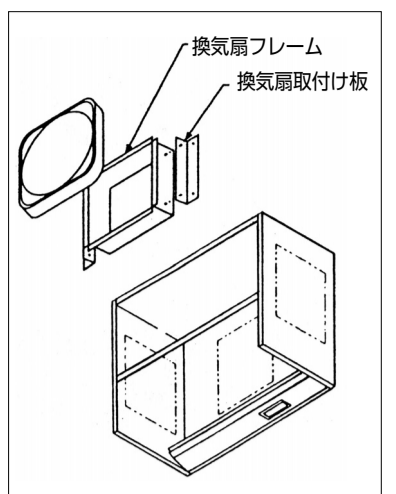

5 前・横幕板(別売)の取付方法

① 前幕板のみ使用の場合

1. 幕板押え金具を本体内側からM4-20のねじで仮止めします。(本体と押え金具の隙間を3~5mm程度にします。)
2. 前方から押え金具の隙間に前幕板を差込み必要な奥行き寸法になるように調整します。
3. 幕板押え金具のねじをしっかりと締めて完了です。

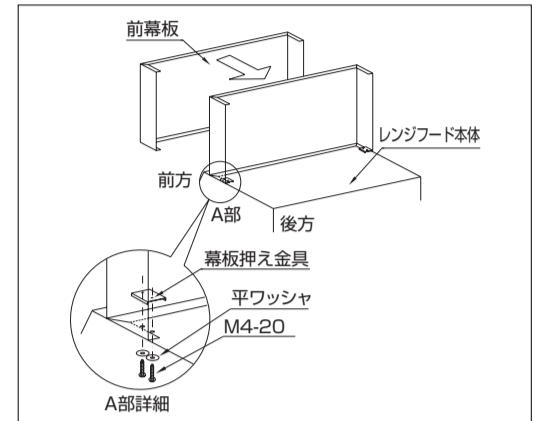

② 横幕板併用の場合

1. 本体天面のノックアウト(φ6×10長丸)4ヶ所を本体外側から内側へ向けて打抜いてください。
2. 横幕板を本体内側からM4-10のねじ2本で固定します。
3. 横幕板を木ねじで後壁面に固定します。
※注1 (上面にも固定すると筐体強度が増しますが、上面固定は各市町村の条例に従って行ってください。)
4. 上記①の手順に従い、前幕板を取付けてください。(横幕板が前幕板の内側へ入り込み、重なり合います。)

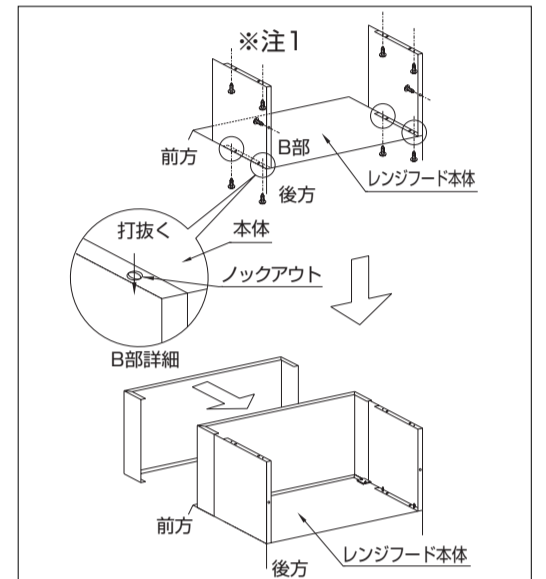

6 前面フードを取り付ける。

前面フードの上側を引掛けに差し込み、下側のねじ(2本)をしめ、コネクターを差し込みパーリングフィルターを取り付けてください。

7 電源プラグをコンセントに差し込む。

試運転をして異常がないか確かめて完了です。

8 アースを接続する。

アースを取り付けてください。

接地の基準

- アース工事は「電気設備に関する技術基準」と「内線規定」に従ってください。
- アースは他の機器と併用しないでください。

製品寸法図(取付寸法図)

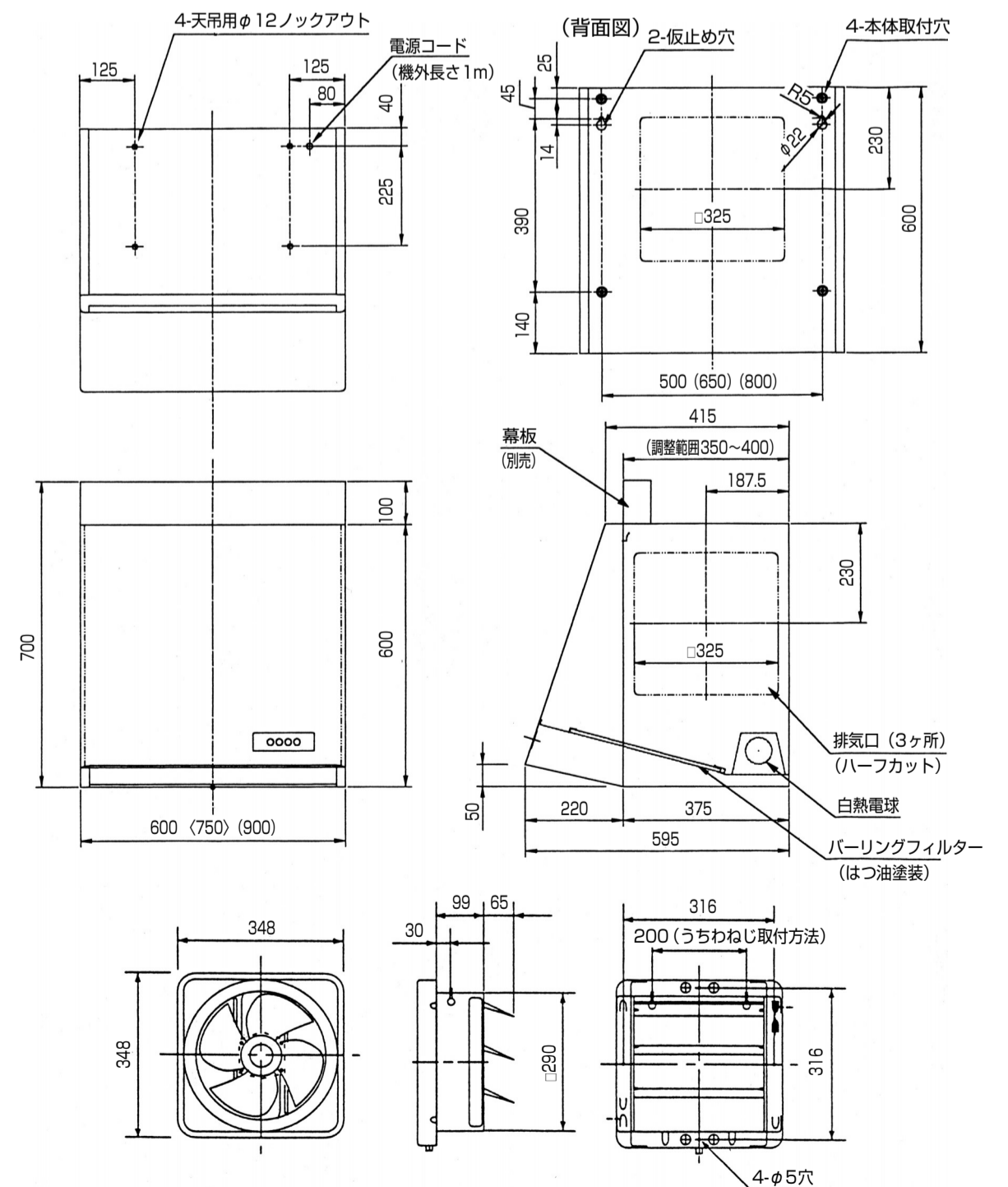

△安全に関するご注意 ●フード周辺のレイアウトは、各市町村の条例に従ってください。

株式会社 渡辺製作所

■本社 〒370-0346
群馬県太田市新田上田中町1253番8
TEL (0276) 57-0175 (代)
FAX (0276) 57-0591